

**Branchement secteur**

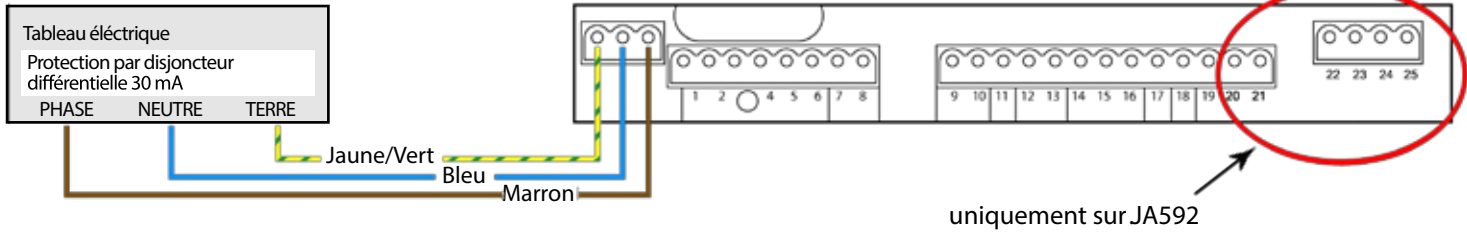

Kit et Pièces détachées ADYX, cliquez ici : <http://adyx.portail-automatique.fr/>

**Branchement moteurs : Le vantail de gauche ouvre le 1er vu de l'intérieur.**

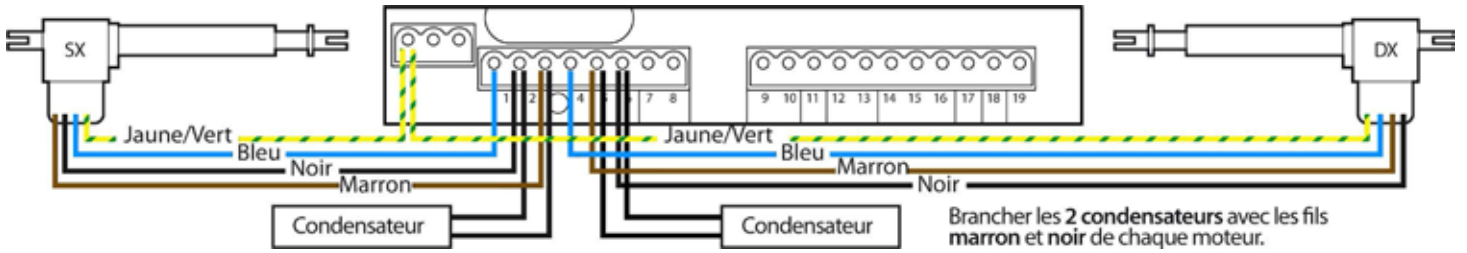

**Branchement moteurs : Le vantail de droite ouvre le 1er, vu de l'intérieur.**

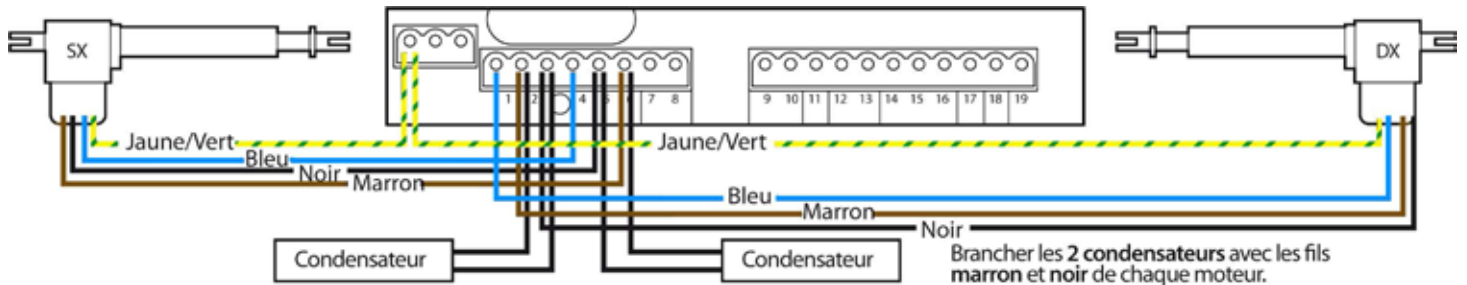

Si un seul moteur (1 vantail) branchement sur les bornes 1, 2 et 3

**Branchement du bornier Basse Tension**

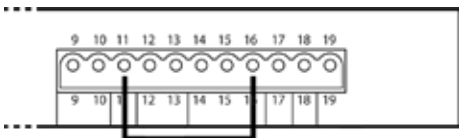

Pont obligatoire (ou sécurité en option) entre les bornes 11 et 16

BORNE	FONCTION
9	Ouverture totale
10	Ouverture 1 vantail
11	STOP. Arrêt d'urgence
12	Contact photocellules fermeture
13	Contact photocellules ouverture
14, 15, 16	Alimentation - Commun -24V
17, 18	Alimentation + 24V (max 0,5A)
19	Alimentation photocellule +24V
20	Lampe témoin entre 20 et 18
21	Serrure électrique 12V entre 21 et 18
22, 23, 24, 25	Fins de courses. Non utilisés

**Branchement sélecteur à clé**

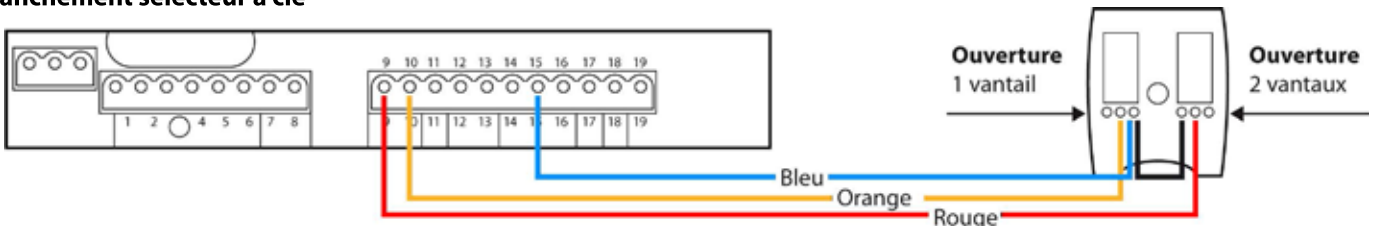

**Branchement clignotant**

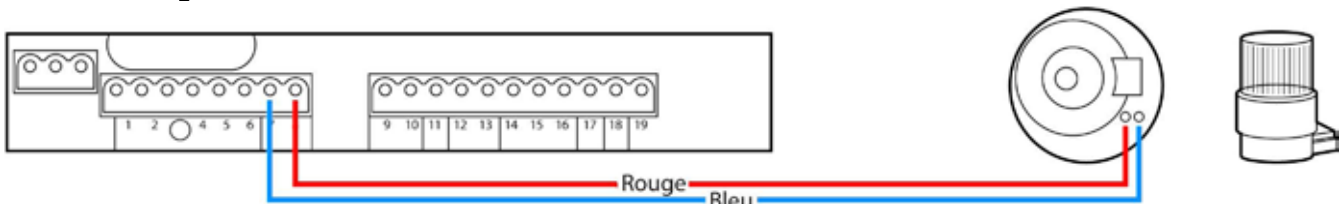

### Branchement des cellules infrarouge

#### 1°. Utilisation sans cellule (à éviter)

Faire un pont entre les bornes 12, 13 et 19.

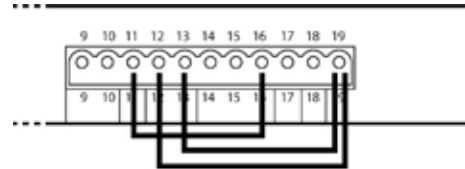

#### 2°. Branchement de 1 jeu de cellules infrarouge à l'extérieur (pose normale sur les piliers)

Utilisation normale avec cellule active à la fermeture.

Le passage devant le rayon de la cellule provoque la réouverture du portail.

Faire un pont entre les bornes 13 et 19.

#### PHOTOCELLULE DIAG84MAF

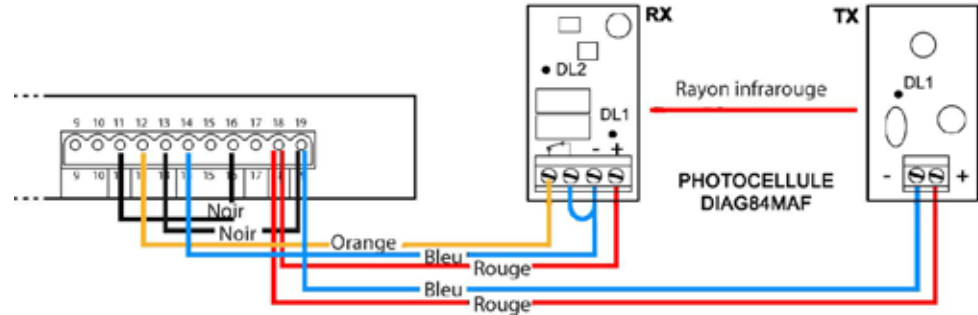

#### PHOTOCELLULE JA386

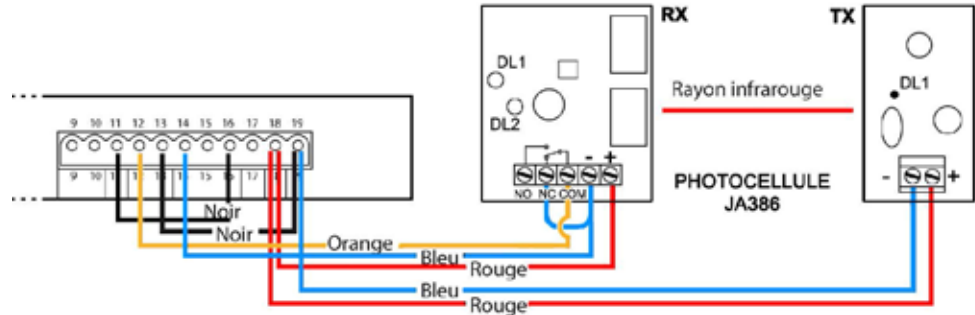

#### PHOTOCELLULE PHT 2000

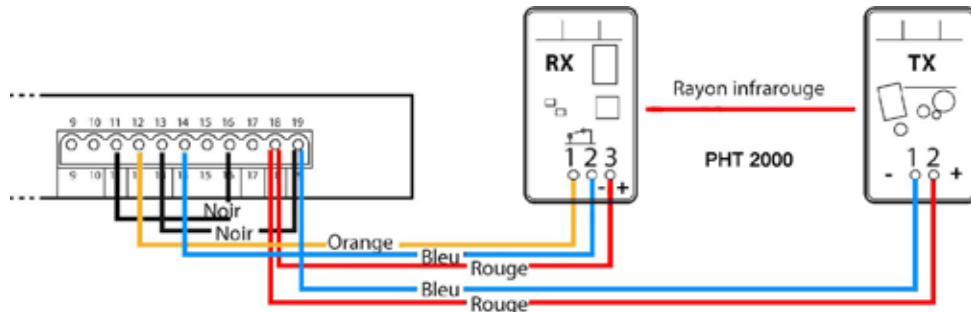

#### 3°. Branchement de 2 jeux de cellules infrarouge (1 jeu à l'extérieur et 1 jeu en sécurité à l'intérieur)

#### PHOTOCELLULE DIAG84MAF

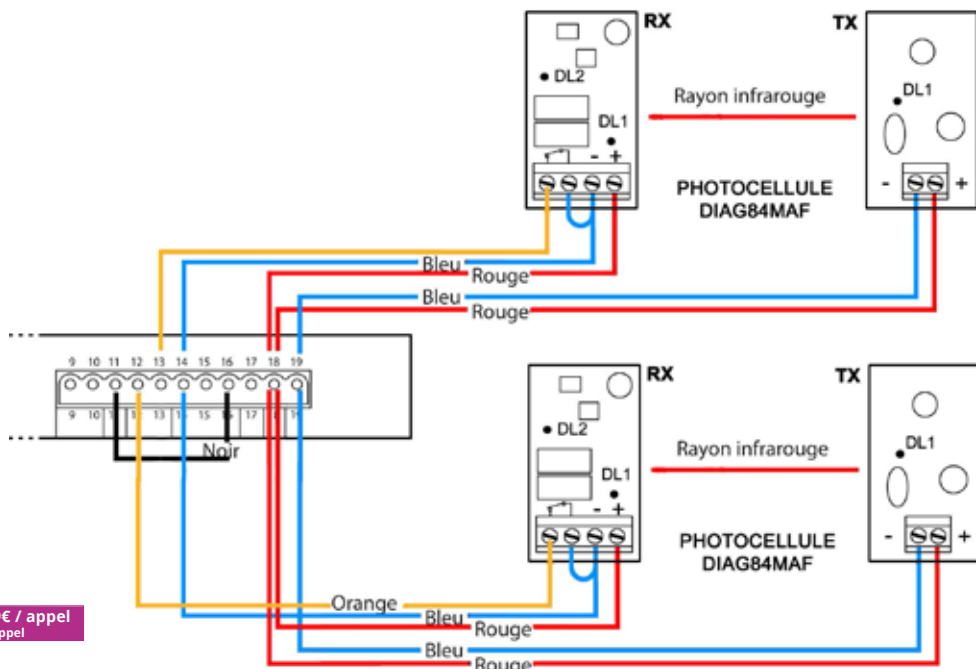

**Programmation à l'aide des mini-interrupteurs**

**Barrette DS1 (12 mini-interrupteurs)**  
**Barrette DS2 (4 mini-interrupteurs)**

**1°. Réglage préconisé pendant la programmation**

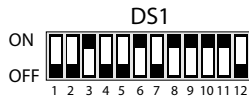

Position des switchs de DS2  
 1 Retard du vantail 2 en ouverture ON = 2 s. OFF = 0.  
 2 Toujours sur OFF.  
 3 Toujours sur OFF.  
 4 en ON = Coup d'inversion à l'ouverture pour serrure électrique.

**2°. Ajustement des réglages**

**1 Réglage puissance du moteur 1**

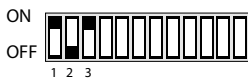

Portail léger

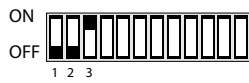

Réglage préconisé

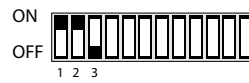

Portail lourd ou temps froid

**2 Réglage puissance du moteur 2**



Portail léger



Réglage préconisé



Portail lourd ou temps froid

**3 Temps de retard du vantail à la fermeture**

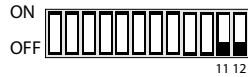

0 sec



5 sec

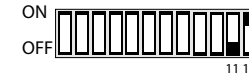

10 sec

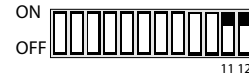

20 sec

**4 Fonctionnement. Logique de commande**

Mode pas à pas = Ouverture - Arrêt - Fermeture



Mode préconisé pour les réglages de mise en route.

**5 Mode Automatique**

Le portail s'ouvre - Reste ouvert de 10 à 120 s - Puis se referme



Pause 10 sec



Pause 30 sec

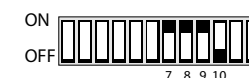

Pause 60 sec



Pause 120 sec

**NB.** Vous trouverez plus de réglages sur la notice du fabricant.



**SAS PRO2S**

revendeur de la marque DIAGRAL  
 ou DIAGRAL by Adyx

**SAS PRO2S**

113 rue de Saint Cyr  
 69370 SAINT DIDIER AU MONT D'OR

**08 99 15 41 64** Service 2,99€ / appel  
 + prix appel

Kit et Pièces détachées ADYX, cliquez ici : <http://adyx.portail-automatique.fr/>

**Récepteur radio. Enregistrement des télécommandes.**

**ATTENTION : COUPER L'ALIMENTATION ELECTRIQUE avant d'enficher le récepteur radio sur la carte JA574**

**Récepteur S-FIX :** capacités 35 télécommandes maxi. Au repos les 2 voyants sur le récepteur sont allumés fixes. Compatible avec les télécommandes PAC2/4 VICTORY et / ou ADYX GENIUS BRAVO et / ou MHOUSE MOOVO

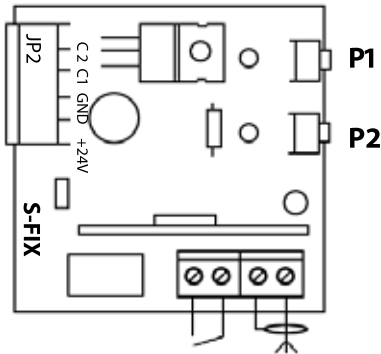

Cte 2 / Antenne

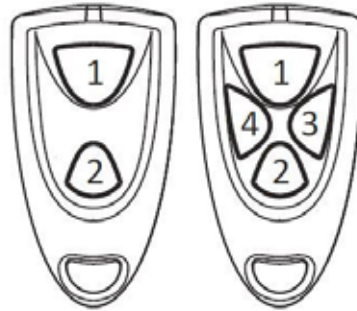

PAC 2/ PAC 4 VICTORY

et / ou



ADYX GENIUS BRAVO TE4433HG

Sortie contact canal 2 sur bornier à vis contact sec NO 30V-1A

**Enregistrement d'une télécommande sur le canal 1 :**  
 Maintenir enfoncé le bouton P1. Le voyant s'éteint.  
 Choisir et tenir enfoncé une touche de la télécommande.  
 Le voyant clignote rapidement 4x puis reste allumé fixe.  
 Relâcher tout.  
 Tester votre nouvelle télécommande.

**Canal 2 :** Idem avec la touche P2

**Effacement de toutes les télécommandes :**  
 Enfoncer ensemble les touches P1 et P2 jusqu'à ce que les 2 voyants s'éteignent (durée de l'opération environ 10 secondes)

**DIAGRAL DIAG43MCX avec récepteur RPE 2434HD**

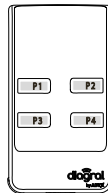

- 1°. Appuyer brièvement sur la touche canal 1 du récepteur radio.  
La LED DL1 clignote.
  - 2°. Appuyer sur la touche P1 jusqu'à ce que la LED DL1 sur le récepteur radio s'allume en fixe.
- Attention :** la durée d'apprentissage est longue, maintenir l'appui sur la touche P1 pendant 12 secondes.
- 3°. Relacher l'appui, la télécommande est apprise.

**Récepteur série RPE :**

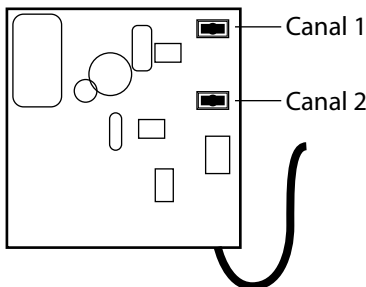

**BRAVO 433 MHZ avec récepteur RPE 2434HG**

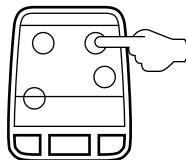

Appuyer brièvement sur le bouton poussoir du canal 1 du récepteur. Le voyant s'allume pendant 10 secondes.

Appuyer sur le bouton choisi de la télécommande. Le voyant du récepteur clignote et reste allumé pendant 10 secondes.  
 Si on a plusieurs télécommandes, répéter l'opération tant que le voyant est allumé.

**AMIGO 868 MHZ / FAAC avec récepteur RPE 2868H**

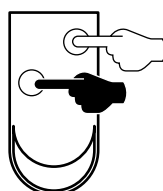

1°. Appuyer en même temps sur les 2 boutons de la télécommande. Et relâcher lorsque le voyant de la télécommande clignote.

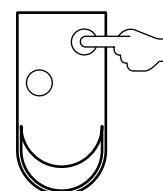

2°. Appuyer sur le bouton poussoir du canal 1 du récepteur. Rester appuyé  
 Appuyer sur le bouton choisi de la télécommande.

**Préparation à la programmation**

**A** Alimenter la platine JA574, déverrouiller les 2 moteurs et positionner les 2 vantaux à 45°, reverrouiller les 2 moteurs.

**B** Vérifier que les 2 côtés partent bien vers l'ouverture ; sinon, couper l'alimentation inverser les fils marron et noir du ou des moteurs qui partent vers la fermeture et recommencer.

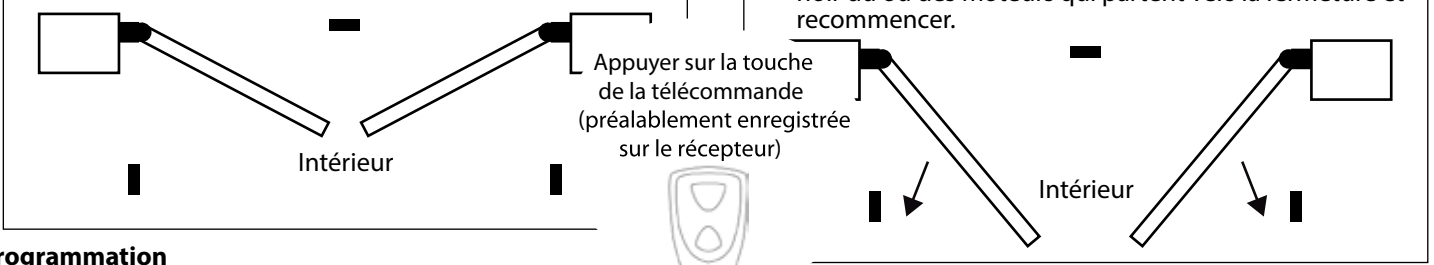

**Programmation**

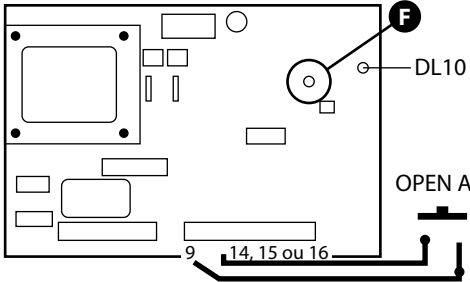

- Le procédé démarre portail fermé.
- Donner une impulsion avec la télécommande ou avec "OPEN A" pour fermer le portail.
- Appuyer plus de 3 secondes sur "F". La LED DL10 clignote et le 1er vantail part en ouverture.
- Relâcher "F".

A chaque figure ci dessous, de 1 à 8, pour valider la programmation.  
 - Appuyer 1 fois sur la touche d'une télécommande déjà enregistrée.  
 - Ou réaliser un contact entre les bornes 9 et 15 (OPEN A).

L'exemple est donné avec le vantail de droite qui ouvre le premier.

**08 99 15 41 64** Service 2,99€ / appel + prix appel

Kit et Pièces détachées ADYX, cliquez ici : <http://adyx.portail-automatique.fr/>

<p><b>1</b></p> <p>Intérieur Vantail 2      Vantail 1</p> <p>1 impulsion sur la touche de la télécommande pour valider.</p> <p>= Le moteur du vantail 1 ralentit.</p>	<p><b>2</b></p> <p>Intérieur Vantail 2      Vantail 1</p> <p>1 impulsion sur la touche de la télécommande pour valider.</p> <p>= Le moteur du vantail 1 stoppe. Le vantail 2 s'ouvre.</p>
<p><b>3</b></p> <p>Intérieur Vantail 2      Vantail 1</p> <p>1 impulsion sur la touche de la télécommande pour valider.</p> <p>= Le moteur du vantail 2 ralentit.</p>	<p><b>4</b></p> <p>Intérieur Vantail 2      Vantail 1</p> <p>1 impulsion sur la touche de la télécommande pour valider.</p> <p>= Le moteur du vantail 2 stoppe. Le vantail 1 démarre en fermeture.</p>
<p><b>5</b></p> <p>Intérieur Vantail 2      Vantail 1</p> <p>1 impulsion sur la touche de la télécommande pour valider.</p> <p>= Le moteur du vantail 1 ralentit.</p>	<p><b>6</b></p> <p>Intérieur Vantail 2      Vantail 1</p> <p>1 impulsion sur la touche de la télécommande pour valider.</p> <p>= Le moteur du vantail 1 stoppe. Le vantail 2 démarre en fermeture.</p>
<p><b>7</b></p> <p>Intérieur Vantail 2      Vantail 1</p> <p>1 impulsion sur la touche de la télécommande pour valider.</p> <p>= Le moteur du vantail 2 ralentit.</p>	<p><b>8</b></p> <p>Intérieur Vantail 2      Vantail 1</p> <p>1 impulsion sur la touche de la télécommande pour valider.</p> <p>= Le moteur du vantail 2 stoppe. Fin de la programmation.</p>

Fin de la programmation. Il est possible de refaire la programmation autant de fois que nécessaire.

1. AVERTISSEMENTS

- Attention :** Avant tout type d'intervention sur la platine électronique (connexions, entretien), toujours couper le courant.
- Prévoir en amont de l'installation un disjoncteur magnétothermique différentiel ayant un seuil d'intervention adéquat.
  - Connecter la terre à la borne spécifique prévue sur le connecteur J3 de la platine (voir fig.2).
  - Toujours séparer les câbles d'alimentation des câbles de commande et de sécurité (poussoir, récepteur, photocellules, etc.). Pour éviter toute perturbation électrique, utiliser des gaines séparées ou un câble blindé (avec blindage connecté à la masse).

**08 99 15 41 64** Service 2,99€ / appel  
+ prix appel

2. CARACTERISTIQUES TECHNIQUES

<b>Tension d'alimentation</b>	230 V~ (+6% -10%) - 50Hz
<b>Puissance absorbée</b>	10 W
<b>Charge maxi moteur</b>	800 W
<b>Charge maxi accessoires</b>	0,5 A
<b>Température d'utilisation</b>	-20 °C +55 °C
<b>Fusibles de protection</b>	2 (voir fig. 1)
<b>Logiques de fonctionnement</b>	Automatique / Semi-automatique / Sécurité "pas à pas" / Semi-automatique B Homme mort C / Semi-automatique "pas à pas"
<b>Temps d'ouverture/fermeture</b>	Programmable (de 0 à 120 s)
<b>Temps de pause</b>	0, 10, 20, 30, 60, 120 s
<b>Temps de retard de vantail en fermeture</b>	0, 5, 10, 20 s
<b>Temps de retard de vantail en ouverture</b>	2 s (Invalidable par microinterrupteur)
<b>Force de poussée</b>	Réglable sur 8 niveaux pour chaque moteur
<b>Entrées sur le bornier</b>	Open / Open vantail dégagé / Stop / Sécurités en ouv. /Sécurités en ferm. Alimentation+Terre
<b>Sorties sur le bornier</b>	Feu clignotant - Moteurs - Aliment. accessoires 24 Vcc - Failsafe -
<b>Connecteur rapide</b>	Connecteur rapide 5 pins
<b>Fonctions sélectionnables</b>	Logiques et temps de pause - Force de poussée - Retard de vantail en ouv. et ferm. - Coup d'inversion - Failsafe - Logique sécurités en fermeture - Pré-clignotement
<b>Touche de programmation</b>	Apprentissage simple ou complet des temps de fonctionnement (temps de fonctionnement indépendants + ralentissement en ouv. et ferm.)

3. SCHÉMA ET COMPOSANTS

<b>Led OP_A</b>	LED Open Total
<b>Led OP_B</b>	LED Open Vantail 1 / Close
<b>Led STOP</b>	LED Stop
<b>Led FSWCL</b>	LED Sécurités en fermeture
<b>Led FSWOP</b>	LED Sécurités en ouverture
<b>DL10</b>	LED Signalisation Apprentissage des temps
<b>J1</b>	Bornier basse tension
<b>J2</b>	Connecteur rapide 5 pins
<b>J3</b>	Bornier Alimentation 230 VCA
<b>J4</b>	Bornier connection noteur et feu clignotant
<b>F1</b>	Fusible moteurs et primaire transformateur (F 5A)
<b>F2</b>	Fusible basse tension et accessoires (T 800mA)
<b>F</b>	Poussoir sélection apprentissage temps
<b>DS1</b>	1er groupe microinterrupteurs de programmation
<b>DS2</b>	2e groupe microinterrupteur de programmation

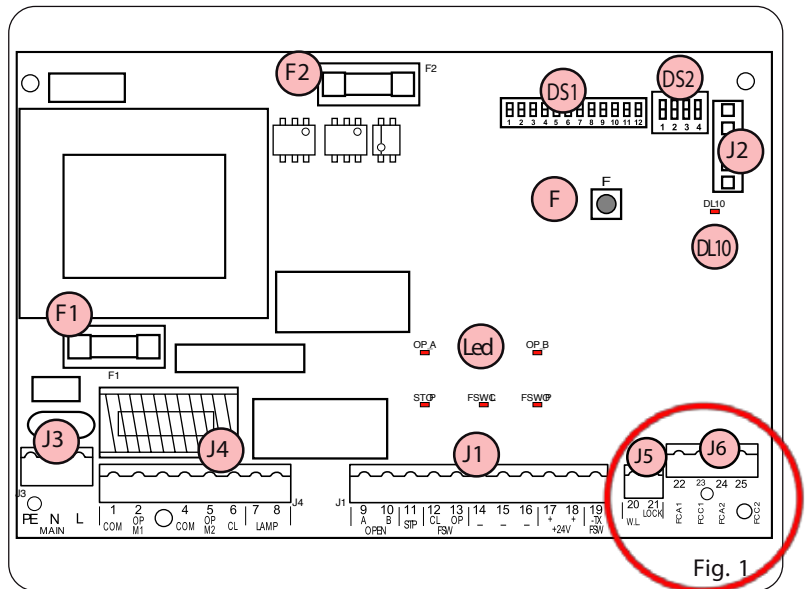

4. CONNEXIONS ELECTRIQUES

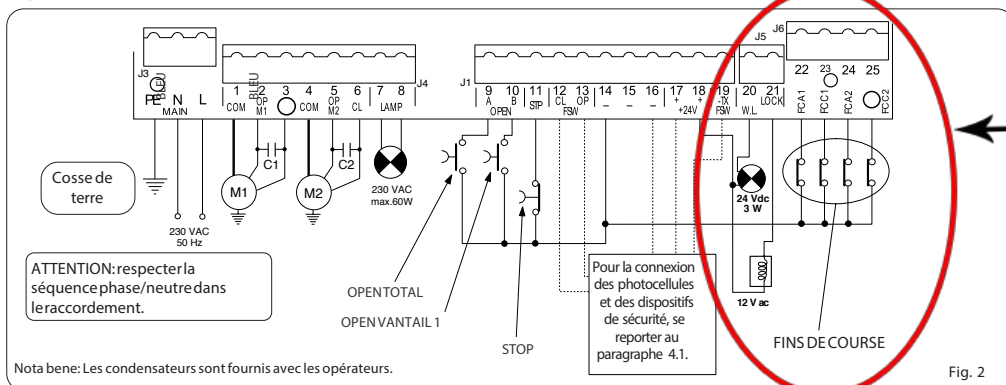

uniquement sur JA592